



## *Die ideale portable Waage, wenn Kosten eine Rolle spielen und zuverlässige Ergebnisse unabdingbar sind!*

Die OHAUS CS Kompaktwaage ist eine leichte, portable Waage, die für den Einsatz in Labor-, Industrie- und Bildungsanwendungen sowie für die Benutzung zu Hause ideal geeignet ist. Die Anwendungen sind geeignet für gerichtsmedizinische Tests, Qualitätskontrolle, Rezepturen, Bodenproben, das Wiegen von Postsendungen und Zutaten für die Zubereitung spezieller Diäten.

### *Zu den Standardmerkmalen gehören:*

- **Ausgezeichneter HF-Schutz** – Die CS ist mit einem ausgezeichneten HF-Schutz ausgestattet und liefert präzise und stabile Ergebnisse, selbst bei Verwendung in Produktionsbereichen oder in der Nähe von Mobiltelefonen. Zu den Zulassungen für Elektornormen und Emissionsstandards zählen CE-Listing und der Betrieb nach FCC Klasse B Teil 15.
- **Große Wägeplattform aus Edelstahl** – Die CS ist mit einer großen Wägeplattform ausgestattet und kann große Wägegüter aufnehmen, u. a. Briefsendungen in Übergröße. Außerdem lässt sich die Edelstahlplattform zur leichten Reinigung abnehmen.
- **Kompaktes Design** – Die CS weist eine niedrige Bauform aus und ist vollkommen mobil, wenn sie mit drei Batterien der Größe AA betrieben wird (im Lieferumfang enthalten). Außerdem kann ein Standardnetzadapter als Stromversorgung für die CS verwendet werden, wenn sie an einem dauerhaft Standort eingesetzt wird.

# Kompaktwaagen der CS-Serie

## Technische Daten

Modell	CS200	CS2000	CS5000
Kapazität x Ablesbarkeit (g)	200 g x 0,1 g	2000 g x 1 g	5000 g x 1 g
Wiederholbarkeit (Std.abw.) (g)	0,1	1	1
Linearität (g)	±0,1	±1	±1
Wägeeinheiten	g, lb:oz, Newton		
Tarierbereich	Subtraktiv, gesamter Wägebereich		
Stabilisierungszeit	3 Sekunden		
Optimale Betriebstemperatur	18 ° bis 25°C 18 °C bei 10 % bis 80 % relativer Feuchte, nicht kondensierend		
Leistungsanforderungen	3 AA-Alkalibatterien (inbegriffen) oder Netzadapter (inbegriffen)		
Kalibrierung	Kalibrierung durch den Benutzer über das Tastenfeld		
Automatisches Ausschalten	5 Minuten ohne Aktivität (nur Batteriebetrieb)		
Anzeige (mm)	LCD (11)		
Wägeplattform L x B (cm)	14,5 x 13,3		
Abmessungen L x B x H (cm)	20,3 x 14,0 x 3,8		
Nettogewicht (g)	470		

## Standardmerkmale

Benutzerfreundliche Bedienung mit 2 deutlich markierten Tasten, Anzeige für schwache Batterie und automatische Abschaltfunktion, um Batteriestrom zu sparen, mechanischer und Software-Überlastungsschutz zum Schutz der Wägezelle vor Beschädigung, externe Druckstastenkali-brierung (Kalibrierungsgewicht nicht im Lieferumfang enthalten).

## Optionen und Zubehör

### Ohaus-Best.-Nr.

Plastikschlüssel mit einem Fassungsvermögen von 1050 ml .....80850075  
Kalibrierungsgewichte .....Details erhalten Sie von Ohaus

## Branchenführende Qualität und Unterstützung

Alle Ohaus Waagen der CS-Serie werden im Rahmen eines nach ISO 9001:2000 registrierten Qualitätsmanagementsystems hergestellt. Unsere robuste Konstruktion und strengen Qualitätskontrollen sind schon seit mehr als einem Jahrhundert die Markenzeichen aller Ohaus-Produkte.

## Außenabmessungen

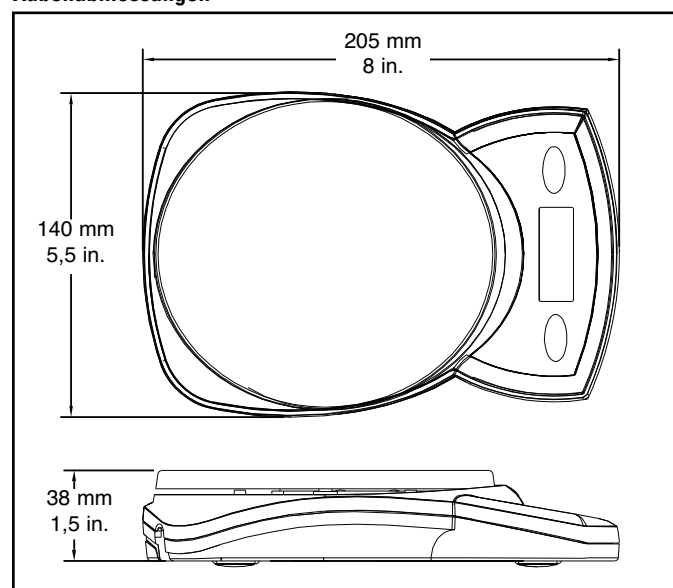

[www.ohaus.com](http://www.ohaus.com)

\* ISO 9001:2000  
Eingetragenes Qualitätsmanagementsystem

80774368 © Copyright Ohaus Corporation

